

## FRESADORA DE SOBREMESA MH 35 G MH 35 G

REF: 3338165

**OPTIMUM**  
MASCHINEN - GERMANY

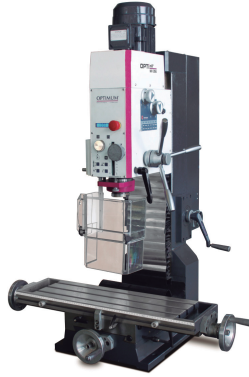

### Descripción

Fresadora-taladradora Optimum OPTI MH 35 G con cambio por engranajes

SERIE PROFESIONAL.

Características.

- **Motor industrial de calidad de dos velocidades.**
- **Tuercas de husillo ajustables.**
- **Guía de cola de milano de precisión y cuña ajustable.**
- **Eje Z con protección de laminas de acero inoxidable para evitar proyecciones de viruta.**
- **Todas las guías rectificadas y con punto de lubricación.**
- **Rodamientos de bolas ajustables en todos los ejes.**
- **Sistema eléctrico de 24 V, cumple normativa CE.**
- **Rotación derecha/izquierda.**
- **Función de roscado**
- **Cabezal orientable  $\pm 30^\circ$  para facilitar el fresado en diferentes ángulos.**
- **Gran precisión en la concentricidad gracias a sus rodamientos cónicos inferior de 0,015 mm.**
- **Pantalla de protección ajustable en altura y con micro de seguridad.**
- **Visualización de profundidad, conmutable entre mm/pulgadas.**
- **Preparación para montaje de bandas magnéticas ( eje X Y Z)**

INCLUYE DE SERIE.

- **Herramienta de servicio.**

## Características técnicas

---

- ✓ **Peso neto: 316 Kg**
- ✓ **Recorrido eje X: 450 mm**
- ✓ **Cabezal inclinable: 60°**
- ✓ **Números ranura en T: 3**
- ✓ **Tipo cono morse del husillo: BT30**
- ✓ **Potencia del motor (2 etapas): 1.1/1.5 Kw**
- ✓ **Nº de velocidades: 6 Velocidades**
- ✓ **Recorrido eje Z: 460 mm**
- ✓ **Recorrido eje Y: 200 mm**
- ✓ **Distancia del husillo a la columna: 215 mm**
- ✓ **Dimensiones (l x an x al): 850 x 1030 x 1340 mm**
- ✓ **Distancia ranura en T: 63 mm**
- ✓ **Ø máx. fresa portacuchillas: 80 mm**
- ✓ **Carga máx. de la mesa : 170 Kg**
- ✓ **Medidas de la ranura en T de la mesa: 12 mm**
- ✓ **Medidas de la mesa (l x an): 750 x 210 mm**
- ✓ **Ø máx. de taladro en acero: 32 mm**
- ✓ **Nº de revoluciones: 220-3100 r.p.m**
- ✓ **Voltaje: 400 V/3 Ph**

# Imágenes

---

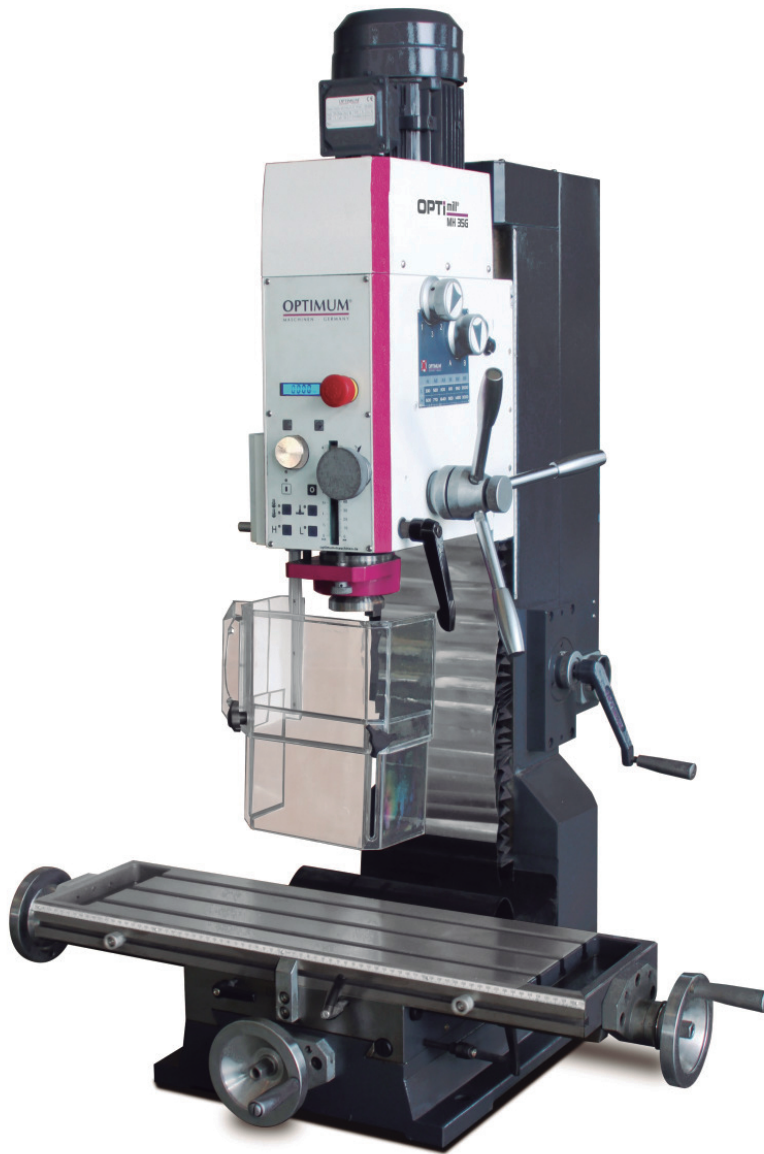





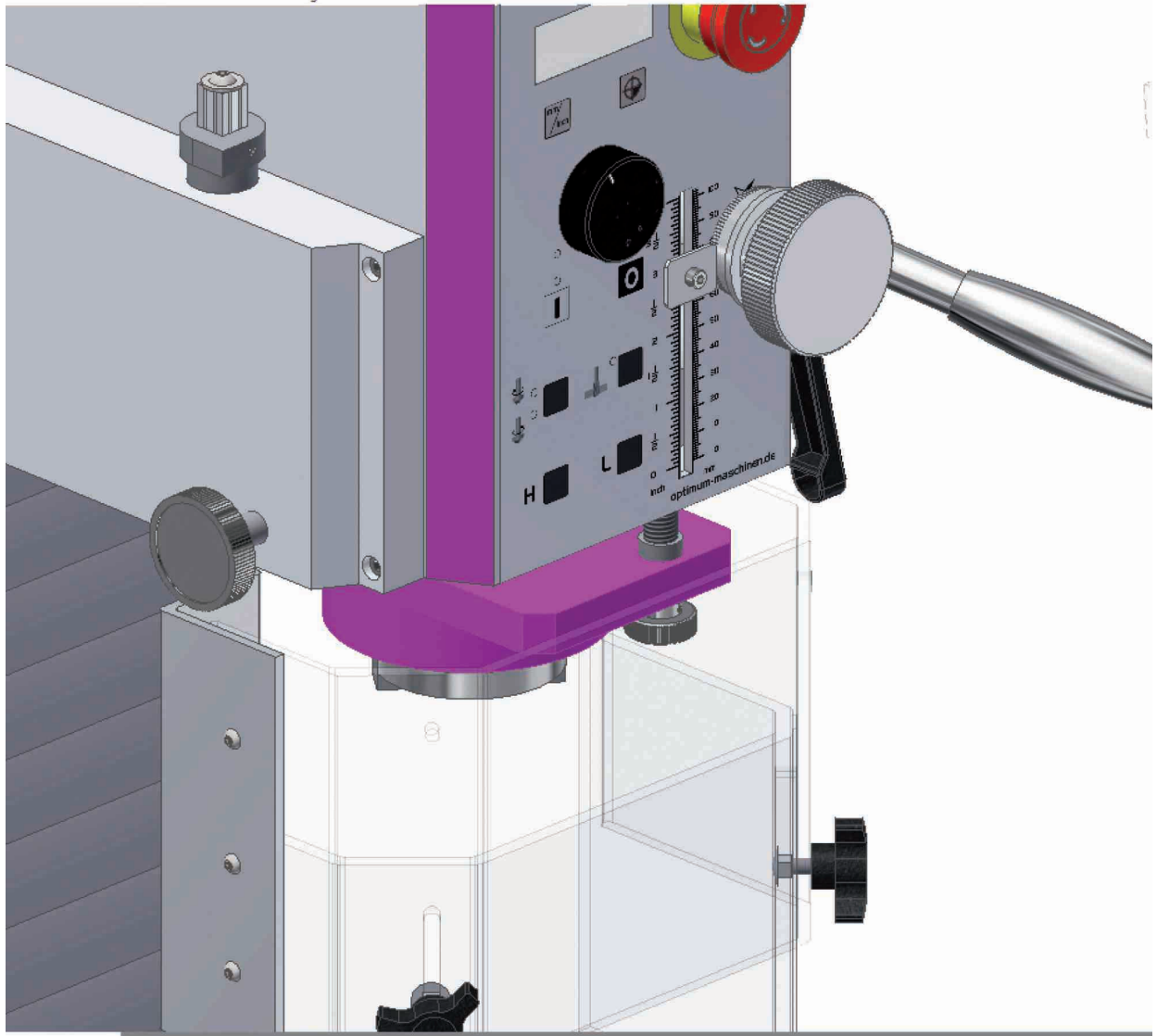

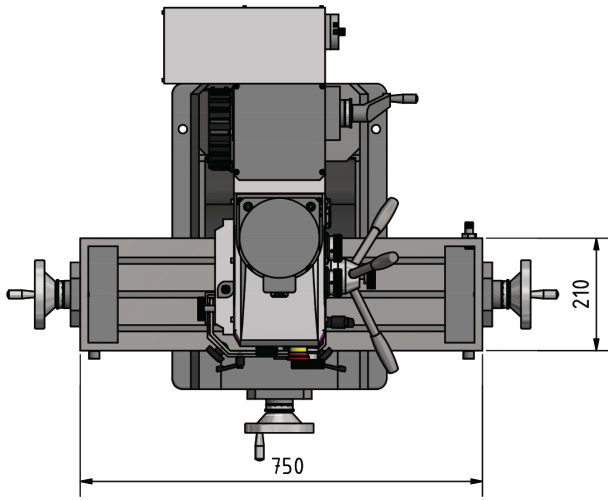
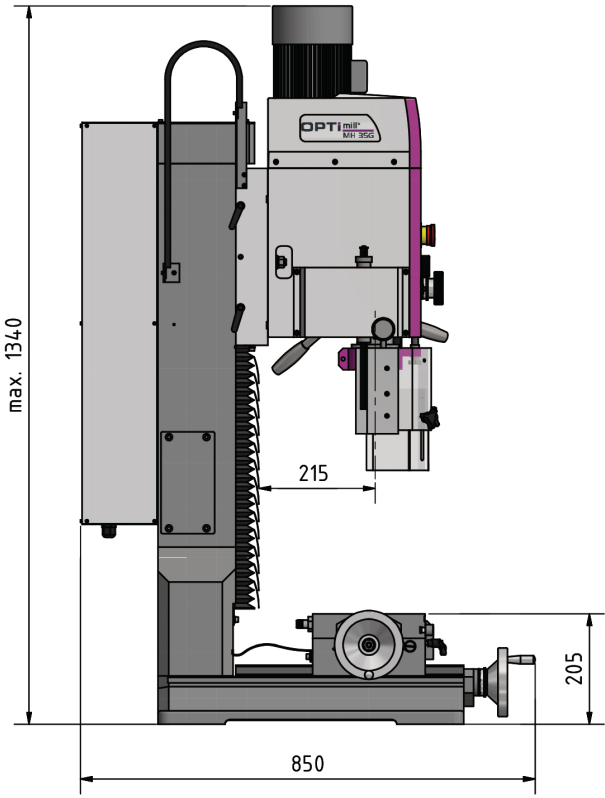
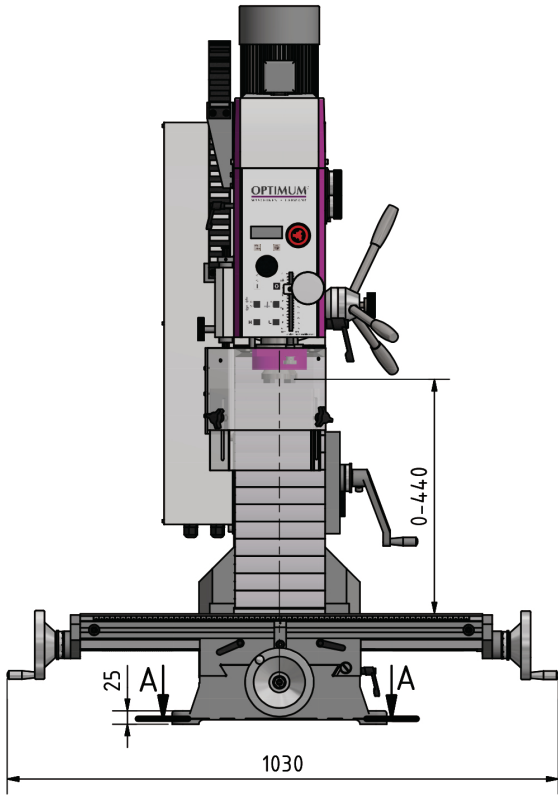

A-A

