

SORSA®

STRAPPER RAPID

FLEJADORAS AUTOMÁTICAS

5 mm

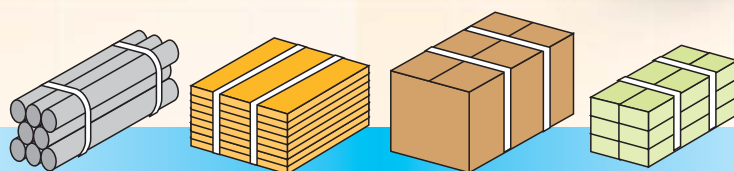

sencilla y fiable • para altas producciones

FLEJADORAS AUTOMÁTICAS

5 mm

STRAPPER RAPID

- Manipulado muy fácil
- Funcionamiento por pulsador o pedal
- Alta fiabilidad y seguridad
- Para altas producciones 50 flejadas por minuto
- Fleje de 5 mm
- Sin mantenimiento

Cómoda y ligera de trasladar.

Ajuste de tensión electrónica de

1 a 35 Kgr / dos niveles.

Regulación de temperatura y tiempo de enfriamiento.

Alimentación automática.

Auto extractor de fleje.

Auto enhebrado en caso de fallo.

Fácil y ergonómico cambio de la bobina.

Canal con abertura completa.

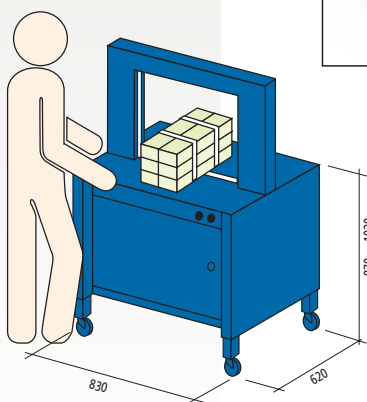

Canales disponibles

mm	650	850	1050	1250
300	★			
400		★		
500	★	★		★
600		★		
800		★	★	★
1000			★	★



STRAPPER CORRUGATE

Especial para el sector del cartonaje.

Presor superior y mesa de rodillos con velocidad variable.

Canales disponibles

mm	850	1250	1650
500	★	★	★

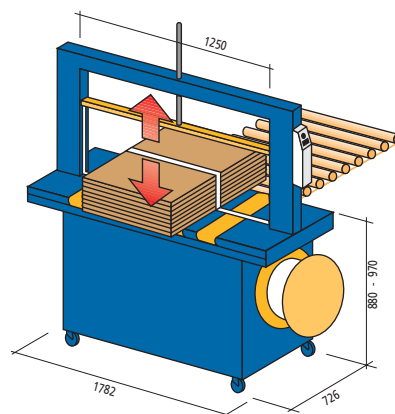

**Tecnología, robustez y seguridad
combinan a la perfección con la sencillez de uso y manejo**



STRAPPER LINE

- Para acoplar en líneas de producción automatizadas

Cómoda y ligera de trasladar.

Velocidad de transporte regulable
(18 a 45 mts/minuto).

Incluye células fotoeléctricas.

Varios programas de flejado
(0-1-2-3 flejadas).

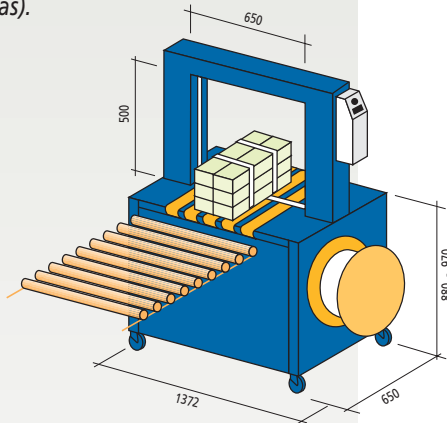

Canales disponibles

mm	550	650	850	1050
500	★	★		
600			★	
800				★

STRAPPER PRINTING



Acoplamiento de escuadrador neumático.

Piso neumático superior.

Altura mesa ajustable.

Para artes gráficas o similares.

Capacidad:

- Flejada simple: 35 minuto
- Flejada doble: 20 minuto

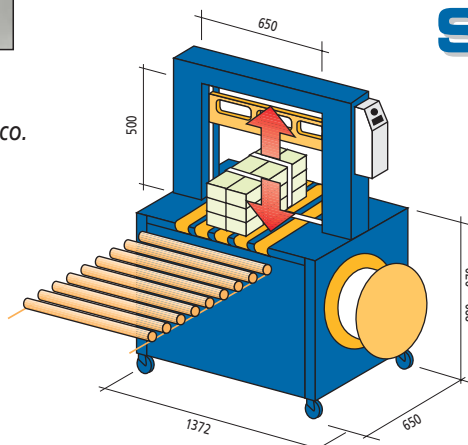

STRAPPER PICKING

Acoplamiento de piso neumático,
para evitar movimientos de la caja
en el momento de flejar.

Para productos frágiles o
de poco peso.

STRAPPER RAPID

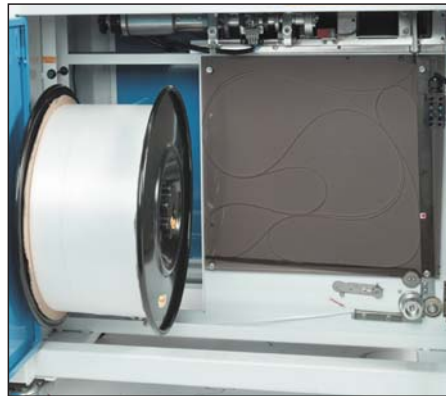
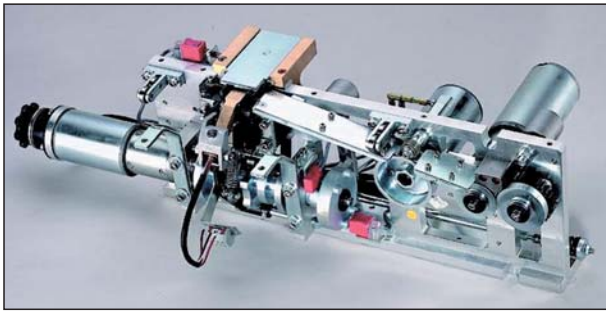

	STRAPPER RAPID	STRAPPER LINE	STRAPPER CORRUGATE	STRAPPER PICKING	STRAPPER PRINTING
Conexión	220 v II 50 Hz	220/380 v III 50 Hz	220/380 v III 50 Hz	220/380 v III 50 Hz	220/380 v III 50 Hz
Tensión regulable electrónica	5 a 70 Kgr	5 a 70 Kgr	5 a 70 Kgr	5 a 70 Kgr	5 a 70 Kgr
Potencia	0,5 KW	1 KW	1 KW	1 KW	1 KW
Medida fleje ancho	5 / 6 / 9 mm	5 / 6 / 9 mm	5 / 6 mm	5 / 6 mm	5 / 6 mm
Medida fleje espesor	0,35 a 0,5 mm	0,35 a 0,55 mm	0,35 a 0,55 mm	0,35 a 0,55 mm	0,35 a 0,55 mm
Ø Interior bobina	200 mm	200 mm	200 mm	200 mm	200 mm
Consumo aire	—	—	10 l/ciclo -6 bars	10 l/ciclo -6 bars	14 l/ciclo -6 bars
Altura mesa	870 a 1020 mm	880 - 970 mm	880 - 970 mm	880 - 970 mm	880 - 970 mm
Velocidad ciclo	50 minuto	35 minuto	35 minuto	35 minuto	35 minuto
Peso	150 Kgr	255 Kgr	315 Kgr	360 Kgr	400 Kgr
Tipo de fleje: PP					
Unión del fleje por termofusión					
En modelos STRAPPER CORRUGATE y STRAPPER PRINTING, PLC Siemens					

SORSA se reserva el derecho de efectuar cualquier cambio o modificación sin previo aviso.

Garantía de servicio y mantenimiento en toda España.
Garantía de cumplimiento normas CE.